

# ＜男子選手権＞

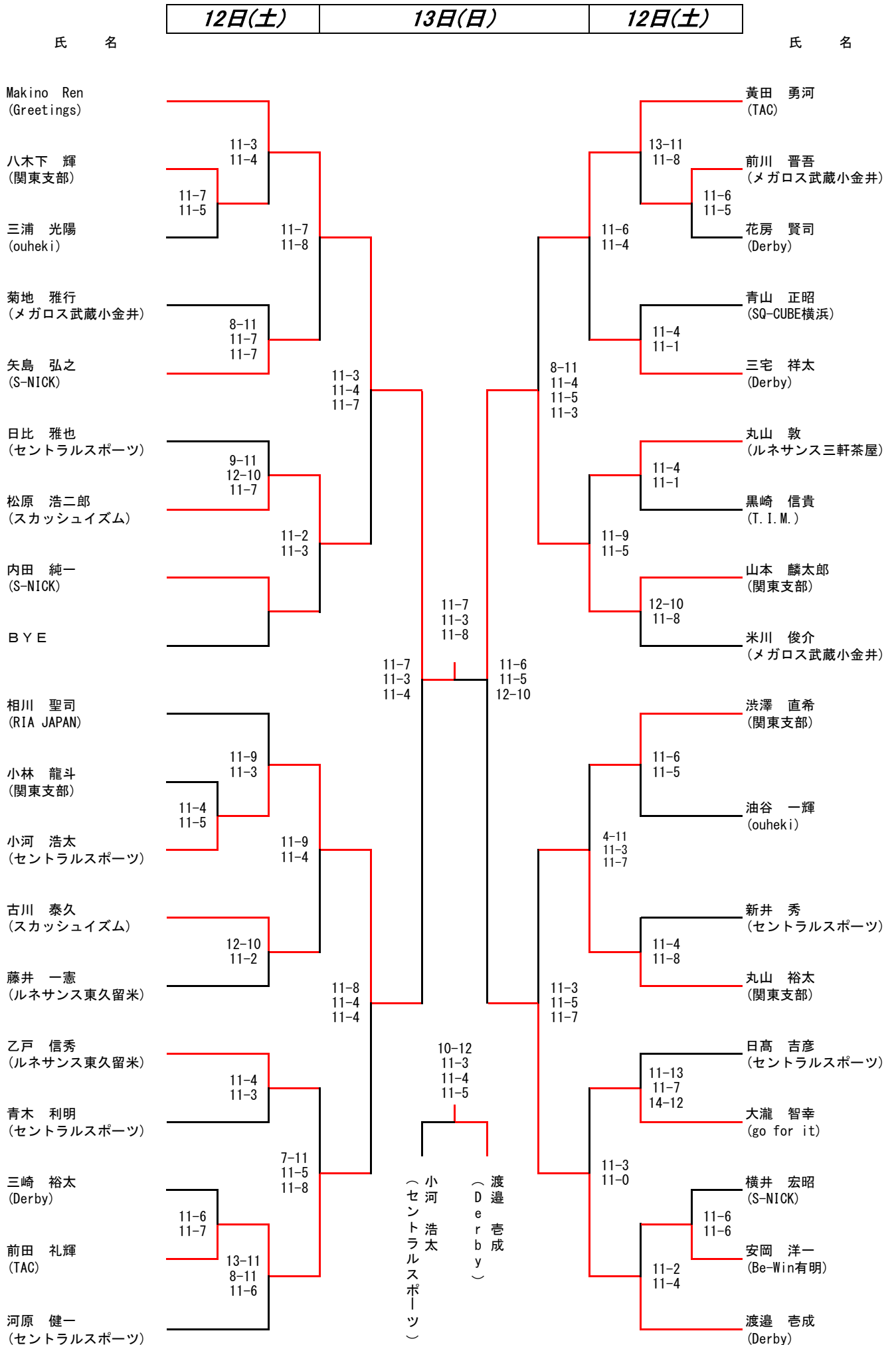

# ＜女子選手権＞

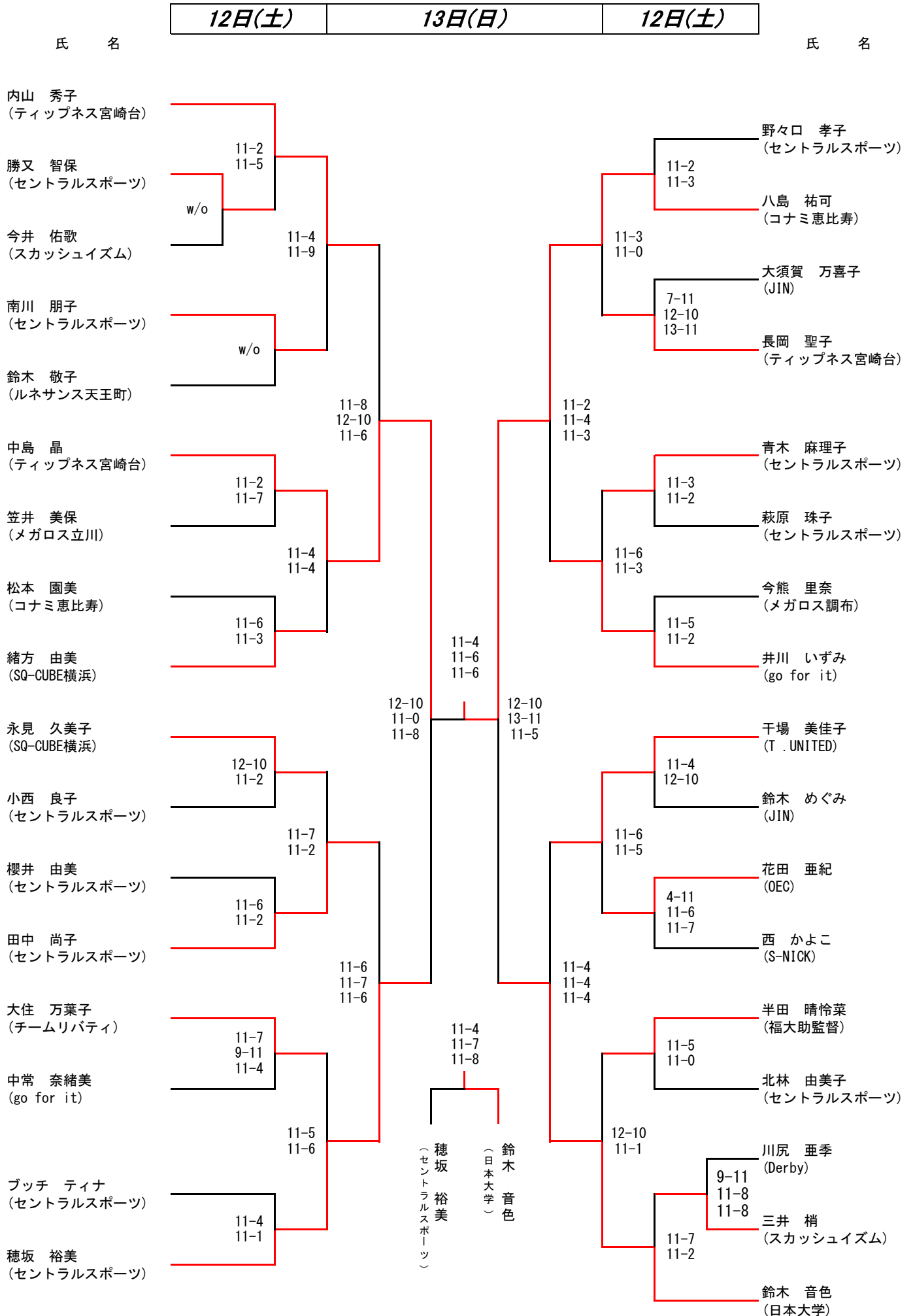

# 13日(日)のみ

## 男子フレンド

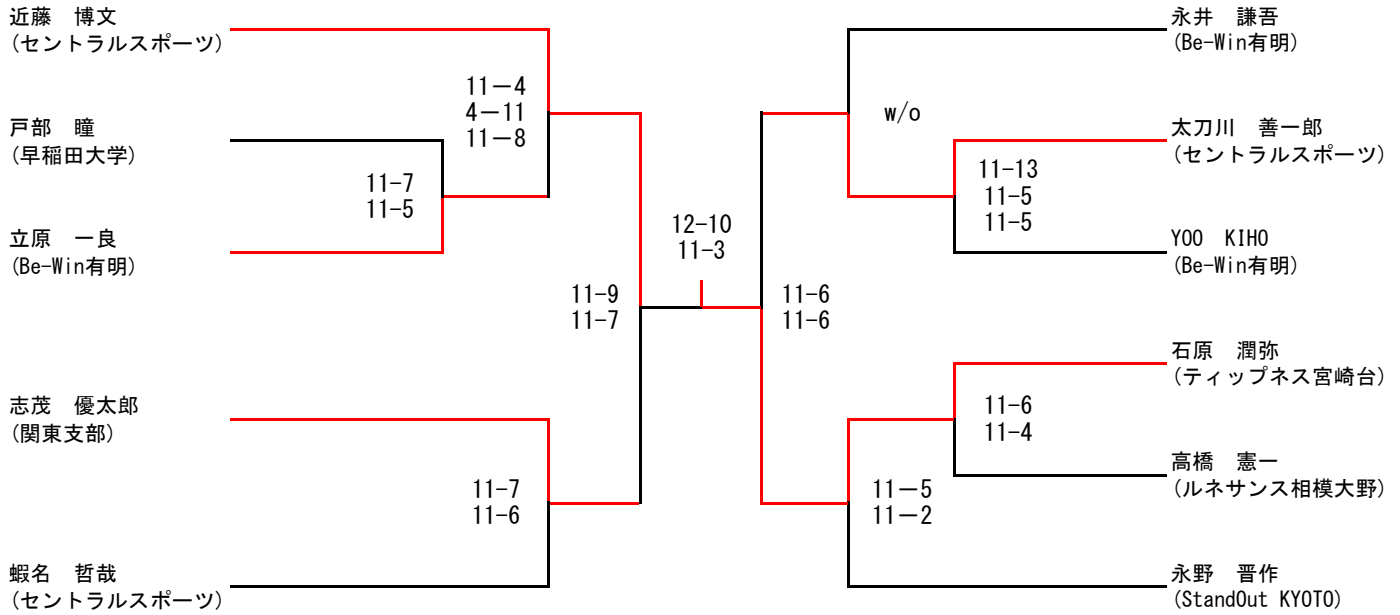

## 男子フレンド (プレート戦)

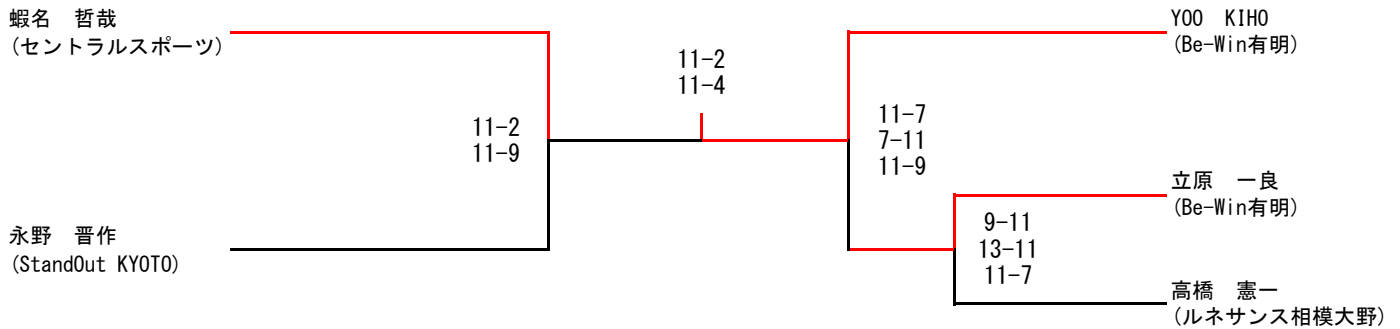

## 女子フレンド

	今熊 里奈 (メガロス調布)	辻 幸子 (セントラルスポーツ)	大出 由里子 (Be-Win有明)	大石 直美 (Be-Win有明)	安藤 朋子 (Greetings)	勝敗	順位
今熊 里奈 (メガロス調布)		2-11, 11-9, 10-12 ×	11-6, 11-3 ○		9-11, 12-10, 11-6 ○	2-1	2
辻 幸子 (セントラルスポーツ)	11-2, 9-11, 12-10 ○		11-9, 11-5 ○		11-4, 8-11, 11-4 ○	3-0	1
大出 由里子 (Be-Win有明)	6-11, 3-11 ×	9-11, 5-11 ×			6-11, 8-11 ×	0-3	4
大石 直美 (Be-Win有明)							
安藤 朋子 (Greetings)	11-9, 10-12, 6-11 ×	4-11, 11-8, 4-11 ×	11-6, 11-8 ○			1-2	3