

## 【試合形式】

選手権・・・PAR11点/Gのタイブレーク方式**5Gマッチ(ノックアップ4分)**

フレンド、新人、ジュニア・・・PAR11点/Gのタイブレーク方式**3Gマッチ(ノックアップ3分)**

選手権クラスのみ3位決定戦(5ゲーム)を実施いたします。

- a. 試合は原則としてドロー予定のオンタイムにて行います。
- b. タオルボックスを渡しますので各自で管理し試合中はコート内ティンエリアに置いてください。  
試合中は壁に触れずにタオルを使用してください。  
試合終了後はラケットタッチをし、握手はしないようご注意ください。
- c. 試合終了後は次試合の(勝者)レフリー、(敗者)マーカールを行ってください。  
レフリー、マーカールが出来ない場合は代理者を立ててください。  
**レフリーがスコアシートを記入し、マーカールは得点版を使用し発声を極力控えてください。**

## 【プレート戦】

各種目の**希望者**にてプレート戦を予定しています。

※プレート戦参加資格は各自の初戦敗退者とし、プレート戦本部が抽選にて決定いたします。

※選手権男子及びフレンド男子は**1回戦敗者はプレート戦、**

**2回戦敗者はコンソレーションへの参加ができます。**

※プレート戦は本部が抽選にて行いますので当日のインフォメーションをご確認ください。

※進行状況によりゲーム形式は変更になる場合があります。

## 【大会会場】

倉敷スポーツ公園内マスカット球場外野スタンド下

アクセス：JR中庄駅から徒歩8分

マップ： <http://www.muscat.or.jp/>

★ この大会はJSA現行ルールにて実施いたします。

JSAホームページを参照ください。 <http://www.squash.or.jp/squash/rule/>

★19歳未満の選手には試合中のアイガード着用を義務付けます。

また、全選手に怪我防止の為、アイガード着用を推奨します。

★撮影はご自身の試合のみで、対戦者の同意を得て行ってください。

★館内ではマスクを着用してください。

★出場選手及び帯同者の試合観戦はできますが間隔を取り密にならないようご注意ください

★各種目の3位以上を表彰いたしますが、**大会終了後の閉会式は行いません。**

★試合開始予定時刻を10分経過してコートに入らない場合は棄権とみなします。

★大会終了後の2週間以内に新型コロナウイルスに感染した場合は速やかに支部までご報告下さい。

W/Oの連絡及びお問合せは、下記までご連絡下さい。

芦谷 070-5527-8124 (mail : [chu4koku\\_shibu@yahoo.co.jp](mailto:chu4koku_shibu@yahoo.co.jp))

**出場選手、帯同者の方は大会感染症対策ガイドラインに変更がございます。  
ガイドラインのご確認をお願いいたします。**

以上



選手権女子



フレンド男子



新人男子  
6月25日

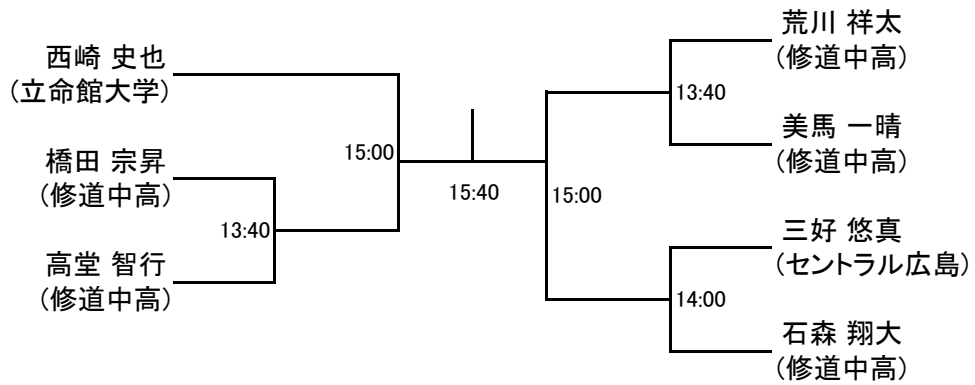

ジュニアA男女  
6月25日

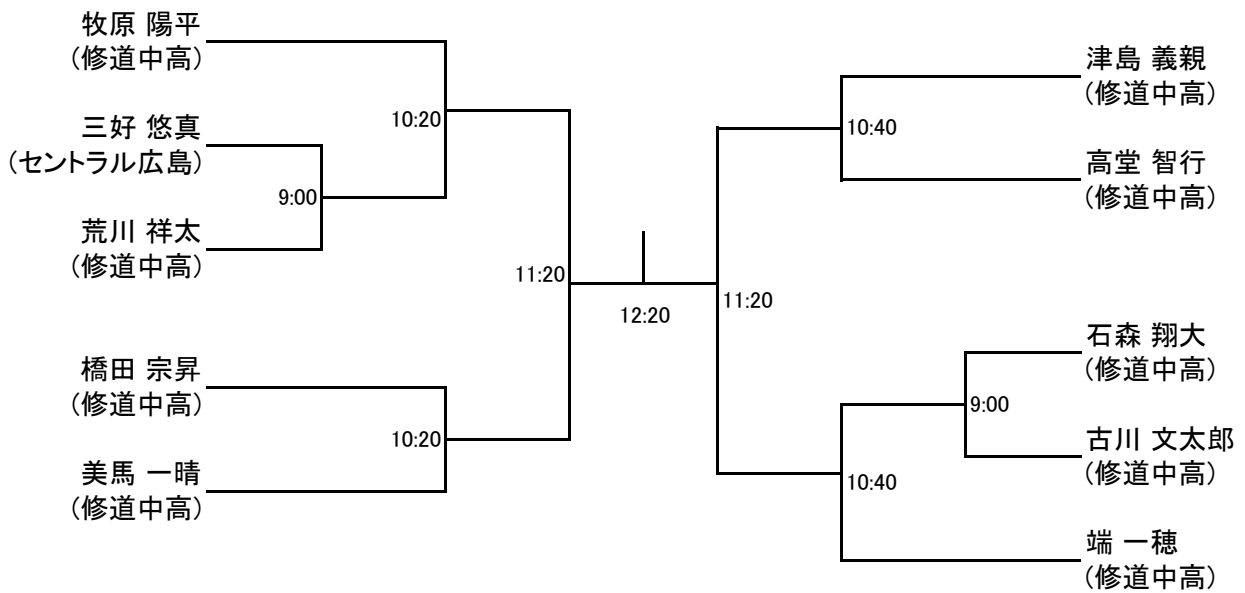



選手権女子プレート戦

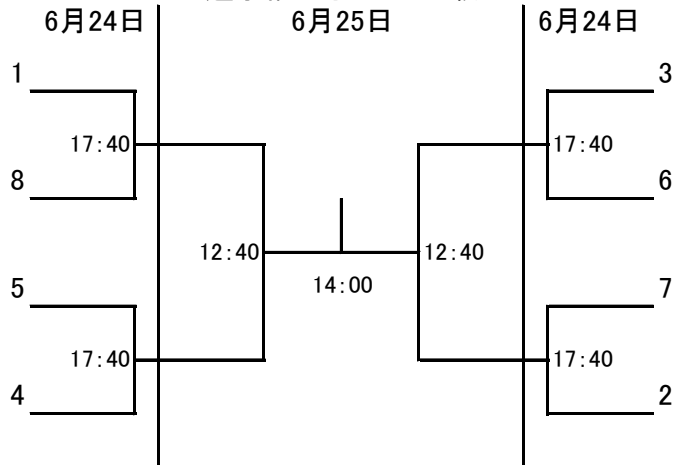

フレンド男子プレート戦

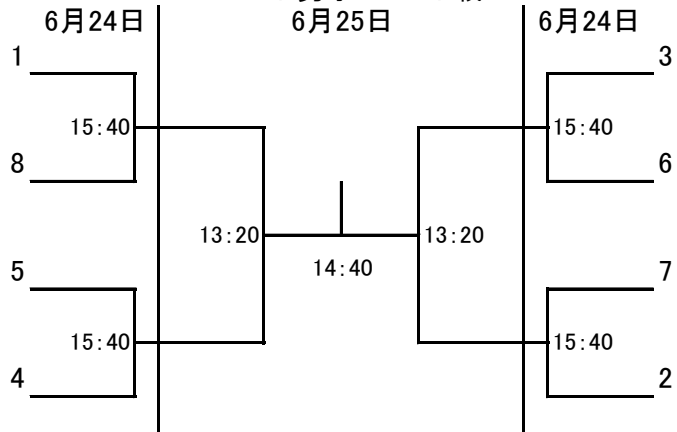

フレンド男子コンソレーション

6月25日

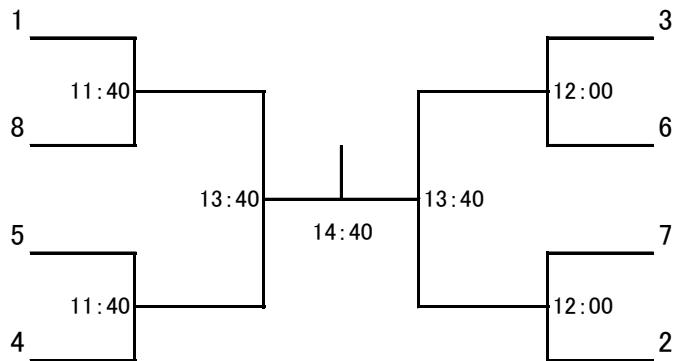

ジュニアA男女プレート戦  
6月25日

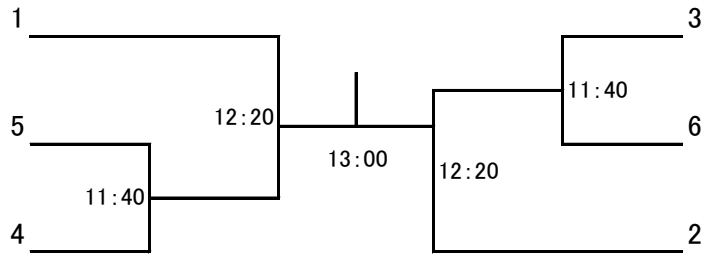

新人男子プレート戦  
6月25日

