

HEAD CUP TWO 2023 春 in 札幌

前略 いつもお世話になっております。

このたび2023年3月25日(土)～26日(日)の日程にて開催いたします、

「HEAD CUP TWO 2023 春 in 札幌」大会のドロー及び、大会注意事項となります。

大会注意事項

<新型コロナウイルス感染予防対策注意事項>

- ・ 試合中以外はマスク着用することを義務とします。
- ・ **帯同は選手1名につき1名帯同可とします。**

帯同者は選手とご一緒に入退館してください。（帯同者の途中変更はお断りいたします。）

帯同者の入館手続きは参加選手とご一緒に行っていただきます。

（帯同者のみでの入館手続きはお断りいたします。）

- ・ 入館される方は受付にて**健康チェックシートの提出**と**下記のいずれかの提示**をお願いいたします。
 - ・ 2回以上のワクチン接種記録（接種記録書のコピー、接種証明書、接種証明書アプリ）
 - ・ 有効期限内のPCR検査の陰性証明
 - ・ 入館時に行った抗原検査キットの陰性結果の提出
（事前に行った陰性結果や画像での提示は不可）
その際の抗原検査キットは各自でご用意ください。

※上記のご提出・掲示頂けない場合は、入館をお断りいたします。

（入館をお断りした際、エントリーフィーの返金はいたしません。）

- ・ 入場時に手指消毒、検温を行い、37.5 度以上の発熱がある場合、
または咳・くしゃみ等の体調に異変がある場合は、出場及び入場をお断りさせていただきます。
（体調不良により入館をお断りした場合も、返金はいたしません。）

**この他の<新型コロナウイルス感染予防対策>につきましては
<大会開催での新型コロナウイルス感染予防対策>
をご確認ください。**

<大会注意事項>

- ・ **試合当日の入館時刻は、試合開始の45分前からとなります。**
- ・ **退館時間は試合後45分とします。(審判マーカーをお願いした場合はその後 45 分後の退館としま**
(退館時間を過ぎて残っている方には、スタッフがお声をかける場合がございます。)

**※混雑する場面があったときには密対策として入場者数を制限、
または移動をお願いすることがあります。**

- ・ 本大会のルールはJSAのルールに則って行ないます。選手権本戦はPAR 11 ベストオブ5ゲームズ
選手権予選及びその他のクラスではPAR 11 ベストオブ3ゲームズにて行います。
- ・ **選手権に出場する選手は服装規定を厳守してください。**
違反があった場合は大会審判員の判断により、失格となります。
- ・ 3位決定戦は行いません。ベストオブ3ゲームズではノックアップを左右合計3分、
ベストオブ5ゲームズでは左右合計4分とします。
- ・ 選手は試合予定時刻を5分経過して試合の出来る状態で
コートに入らない場合は棄権とみなします。
また進行上、時刻が変更になる場合もありますので会場の進行表に常にご注意ください。
- ・ 原則として勝者レフリー、敗者マーカーとしますので試合後、両者は次の試合のレフリー、
マーカーは責任を持って行ってください。
出来ない場合は代わりの方をたててください。円滑な運営にご協力をお願いいたします。
- ・ 試合中の事故、怪我につきましては主催者、施設側は一切の責任を負いませんので
自己の責任において処理をしてください。
万が一発生の場合はファーストエイドのみ対応いたします。
- ・ ご都合により大会を棄権される場合は、メールにてご連絡ください。
本人確認の為、申込時に登録をしたメールアドレス以外からのご連絡はご遠慮ください。

連絡先 大会前日まで TWO大会事務局 two-office@sq-cube.com

会場利用上の注意

会場利用上のルールに違反した参加者には罰則規定があります。

- ・ 施設内では施設のルールを守って行動してください。
- ・ ゴミは各自でお持ち帰りください。
- ・ 試合を撮影する際には、両選手に必ず利用目的を説明した上で同意を貰ってください。
- ・ 撮影した写真や動画は個人情報が含まれますので、ホームページ・ブログ・SNS
・ 動画投稿サイト等に上げる際には取り扱いに十分ご注意ください。
- ・ 館内のコンセントの使用は禁止とさせていただきます。（携帯電話の充電を含む）
- ・ 館内での飲食は指定された所以外は禁止されていますのでご協力お願いいたします。
- ・ その他は当日の大会スタッフの指示に従って、
施設内の利用をしていただきますようお願い申し上げます。

以上

HEAD CUP TWO 2023 春 in 札幌



選手権男子本戦

3/26(日)

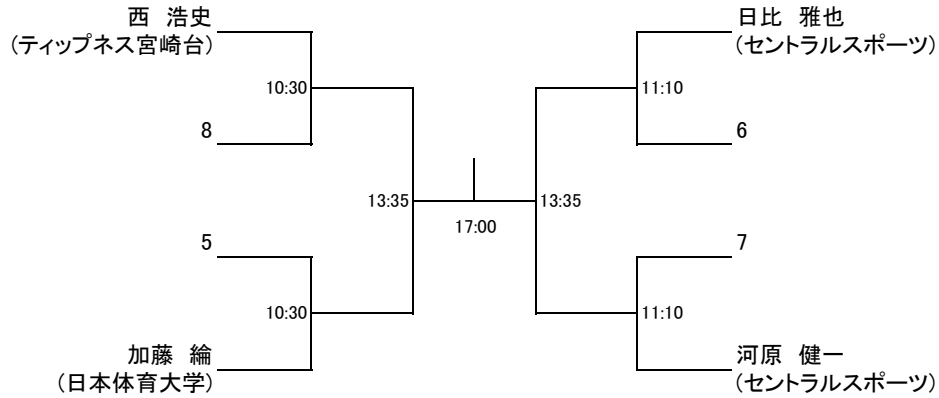

選手権女子本戦

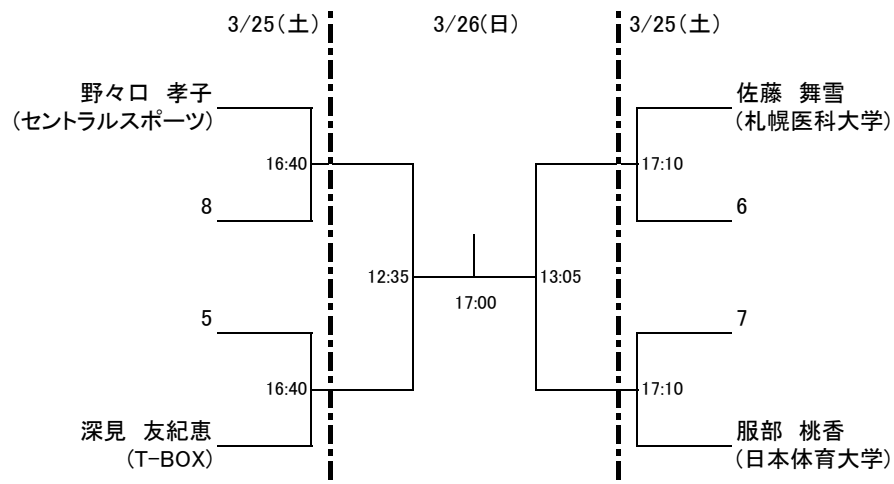

HEAD CUP TWO 2023 春 in 札幌



選手権男子予選 3/25 (土)

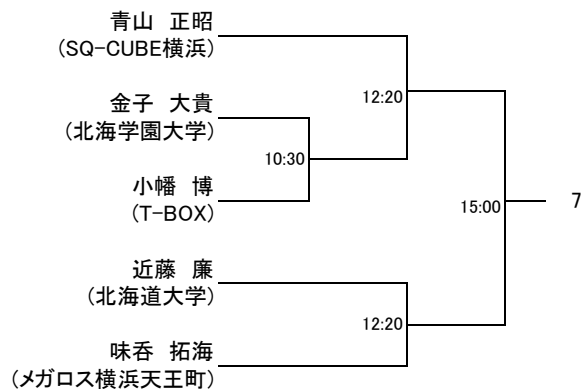
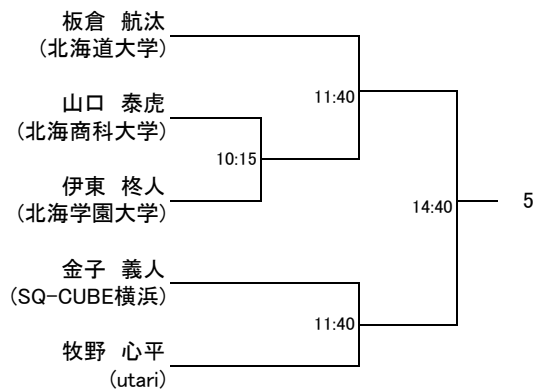
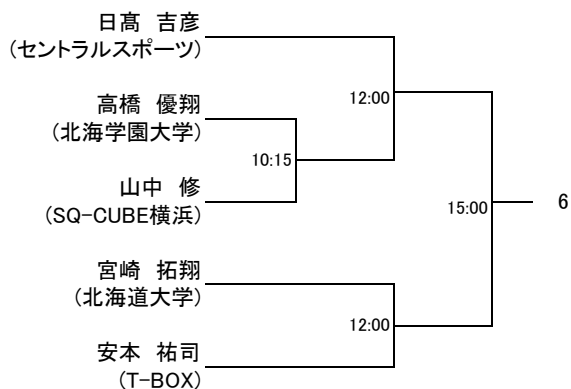
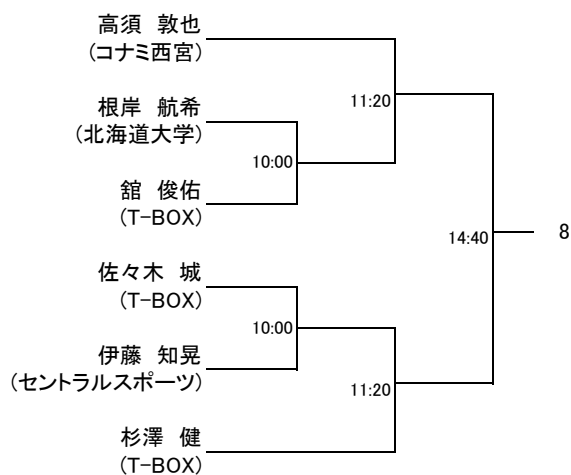

HEAD CUP TWO 2023 春 in 札幌



選手権女子予選 3/25 (土)

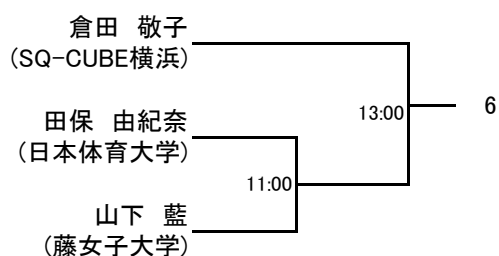
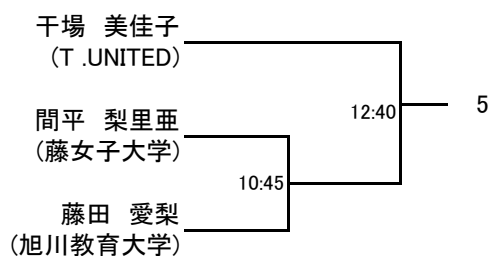

HEAD CUP TWO 2023 春 in 札幌

HEAD®



フレンド男子A 3/25(土)

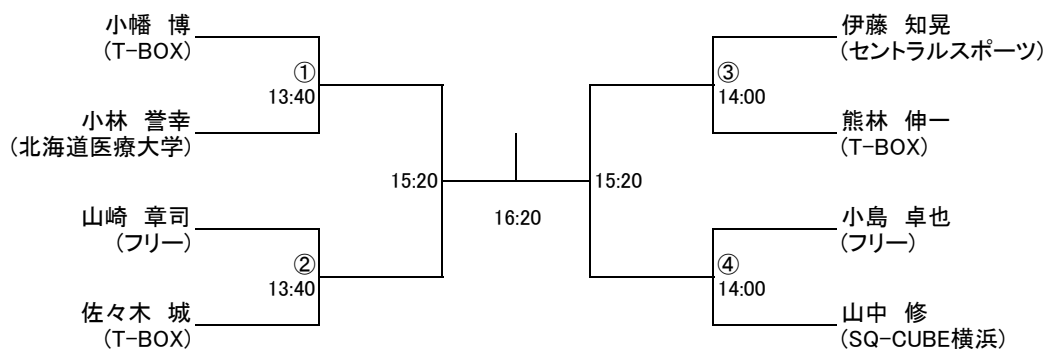

コンソレーション 3/25(土)

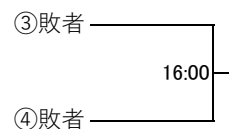

HEAD CUP TWO 2023 春 in 札幌



フレンドA女子 3/25(土)

	田保 由紀奈	西屋 満子	酒井 彩花	黒田 幸恵	順位
田保 由紀奈 (日本体育大学)		① 13:20	③ 14:20	⑥ 16:00	
西屋 満子 (T-BOX)	① 13:20		⑤ 15:40	④ 14:20	
酒井 彩花 (日本体育大学)	③ 14:20	⑤ 15:40		② 13:20	
黒田 幸恵 (メガロス横浜天王町)	⑥ 16:00	④ 14:20	② 13:20		

フレンドB男子 3/26(日)

	神谷 総司	渡辺 潤	山本 颯汰	羽根田 拓也	浅水 克仁	順位
神谷 総司 (T-BOX)		① 10:00	④ 11:50	⑦ 12:50	⑩ 14:15	
渡辺 潤 (セントラル岐阜)	① 10:00		⑥ 12:20	⑨ 14:15	③ 11:50	
山本 颯汰 (T-BOX)	④ 11:50	⑥ 12:20		② 10:00	⑧ 13:20	
羽根田 拓也 (音更スカッシュ協会)	⑦ 12:50	⑨ 14:15	② 10:00		⑤ 12:20	
浅水 克仁 (T-BOX)	⑩ 14:15	③ 11:50	⑧ 13:20	⑤ 12:20		

フレンドB女子 3/26(日)

	大出 由里子	酒井 彩花	早坂 まさえ	山崎 小百合	順位
大出 由里子 (Be-Win有明)		① 10:15	③ 12:05	⑥ 13:05	
酒井 彩花 (日本体育大学)	① 10:15		⑤ 12:35	④ 12:05	
早坂 まさえ (T-BOX)	③ 12:05	⑤ 12:35		② 10:15	
山崎 小百合 (音更スカッシュ協会)	⑥ 13:05	④ 12:05	② 10:15		

HEAD CUP TWO 2023 春 in 札幌



トリオマッチ



チーム	男性	ハンデ	所属	女性	ハンデ	所属	男性/女性	ハンデ	所属
A	キャプテン	A	SQ-CUBE PRO	大出 由里子	D	Be-Win有明	西屋 満子	*D	T-BOX
B	杉澤 健	C	T-BOX	菅原 久美子	D	T-BOX	山本 颯汰	D	T-BOX
C	近江 竜也	C	北海学園大学	成澤 康乃	C	武蔵女子短大OG	間平 梨里亜	*D	藤女子大学
D	安本 祐司	C	T-BOX	菅 洋子	D	T-BOX	佐々木 城	C	T-BOX
E	近藤 廉	C	北海道大学	後藤 かな	C	北海道大学	宮崎 拓翔	C	北海道大学
F	小幡 博	C	T-BOX	竹田 晴香	B	T-BOX	浅水 克仁	D	T-BOX
G	加藤 綸	B	日本体育大学	酒井 彩花	C	日本体育大学	服部 桃香	*C	日本体育大学
H	金子 義人	C	SQ-CUBE横浜	山中 裕子	C	宮崎パディ	青山 正昭	C	SQ-CUBE横浜
I	佐々木 啓司	D	音更スカッシュ協会	加藤 あゆみ	D	音更スカッシュ協会	加藤 孝助	D	音更スカッシュ協会
J	小里 俊樹	D	音更スカッシュ協会	山崎 小百合	D	音更スカッシュ協会	山崎 健	D	音更スカッシュ協会

※状況によりハンデを変更する場合がございます。

女性2人場合はレベルが高い順に「男性2/女性 > 女性」

女性3人場合はレベルが高い順に「男性1 > 男性2/女性 > 女性」

ハンデの目安

A：全日本本戦クラス

B：全日本出場クラス

C：選手権参加クラス

D：フレンドシップクラス

E：新人・大会経験の浅い方クラス

F：スカッシュ始めて数回でフロントコートでラリーできるクラス

*女性が男性の枠に入る場合は1ランク下げる、または**Over 65は1ランク下げる

【ハンディキャップの得点の仕方について】

- ・ハンディ 2 の場合
1点取ったら2点加算（例：0→2→4→6→8→9）
- ・ハンディ 3 の場合
1点取ったら3点加算（例：0→3→6→8→9）
- ・ハンディ 4 の場合
1点取ったら4点加算（例：0→4→8→9）
- ・ハンディ 5 の場合
1点取ったら5点加算（例：0→5→8→9）
- ・ハンディ 6 の場合
1点取ったら6点加算（例：0→6→8→9）

*交代した後の対戦も、ハンディは適応になりますが、

必ず17点及び26点でゲームボール、またはマッチボールになります。

（例1：9→12→15→17→18 例2：8→13→18→23→26→27）

【トリオマッチ ハンディキャップ（数字は倍数）】

	A	B	C	D	E	F
A		2	3	4	5	6
B			2	3	4	5
C				2	3	4
D					2	3
E						2
F						

HEAD CUP TWO 2023 春 in 札幌



トリオマッチ 3/26(日)

組合せは会場にて発表します。

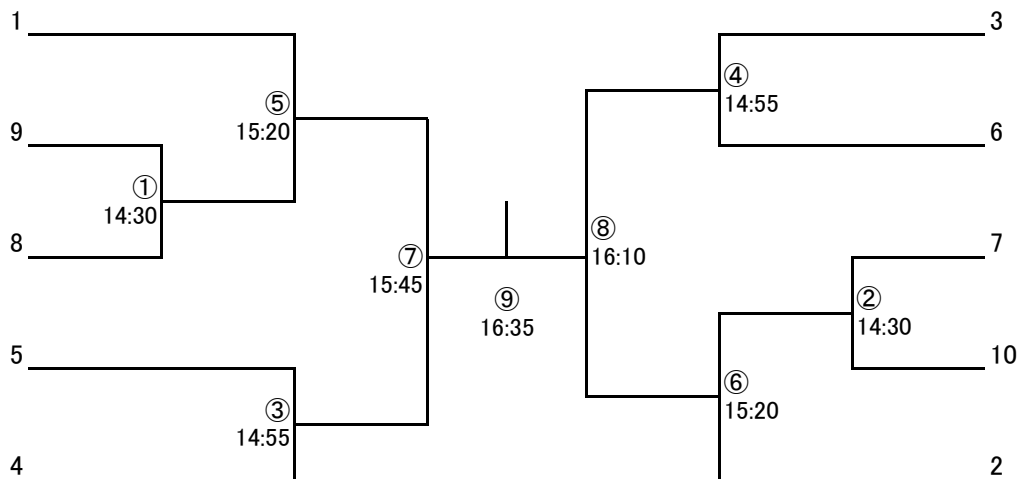

コンソレーション

